



2020 ホストタウン・ハウス

2020 HOST TOWN HOUSE

出展のご案内 [概要版]



目次

出展のご案内 [概要版]

開催概要	2
会場周辺図	3
会場案内	4
会場ゾーニング (案)	5
2020ホストタウン・ハウスの活用方法	6
1号館：コミュニケーションゾーン		7
出展要項 [概要版]		8
出展概要	9
出展スペース	10
基本セット	11
基本セット 展開例	12
1部屋利用	13
1部屋利用 展開例 (1)	14
1部屋利用 展開例 (2)	15
出展の申し込みに関して	16
出展に関するスケジュール及び問い合わせ	17

開催概要

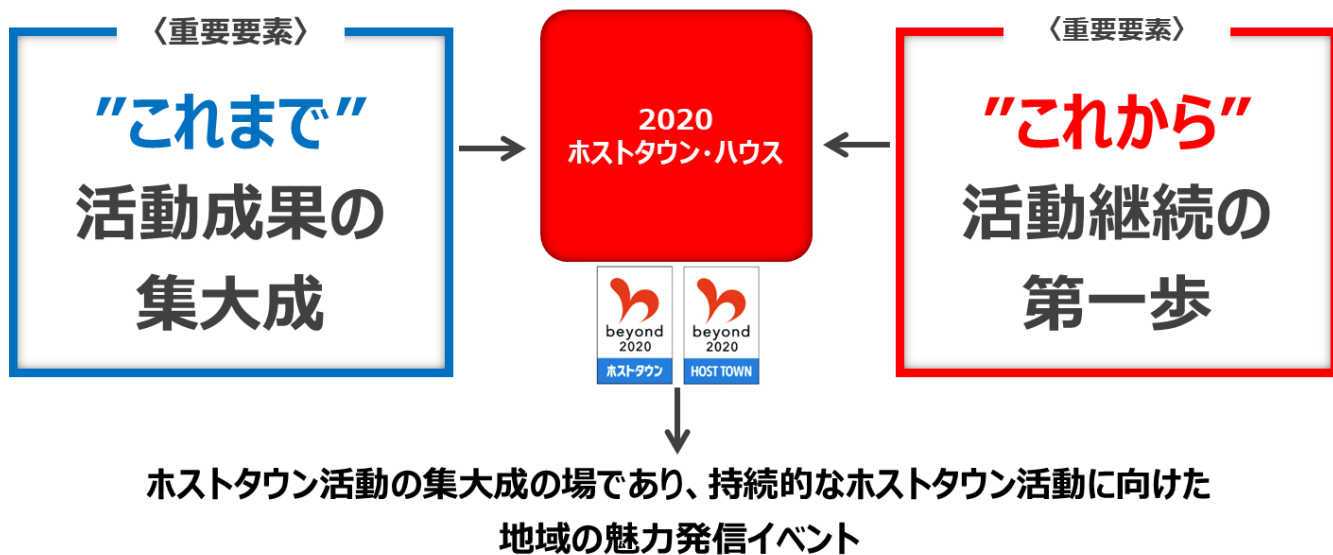

東京2020大会期間中に「2020ホストタウン・ハウス」を開催！

開催 会場	武蔵野大学 有明キャンパス	開催 期間	7月22日（水）～8月10日（月） 8月23日（日）～9月7日（月）
----------	---------------	----------	---------------------------------------

名称	2020 ホストタウン・ハウス 2020 HOST TOWN HOUSE
コンセプト	EVERYBODY HERO すべての選手を、主人公に。 すべての市民を、主人公に。
会期	2020年7月22日（水）～8月10日（月） 2020年8月23日（日）～9月7日（月）
会場	武蔵野大学 有明キャンパス 所在：〒135-8181 東京都江東区有明三丁目3番3号
主催	一般社団法人ホストタウンアピール実行委員会
主幹会員	東武トップツアーズ（株）、（学）武蔵野大学、（株）八芳園、（株）パソナグループ
事務局	一般社団法人ホストタウンアピール実行委員会 事務局 担当：川部・岡本・池田 〒160-0023 東京都新宿区西新宿7丁目5番25号 西新宿プライムスクエア16F 東武トップツアーズ株式会社 営業推進部内 Tel:03-5348-3502 Fax:03-5348-2704 E-mail : info@ml.hosttown.jp

会場周辺図

オリンピック会場 ヘリテッジゾーン&東京ベイゾーン



パラリンピック会場 ヘリテッジゾーン&東京ベイゾーン

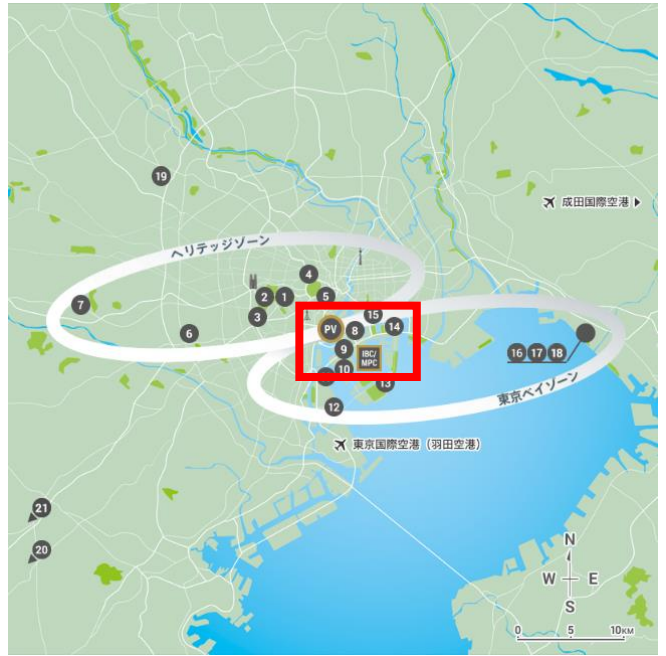

* 引用 : <https://tokyo2020.org/jp/games/venue/olympic/>

有明周辺図 (東京ベイゾーン内)

国際放送センター (IBC) とメディアプレスセンター (MPC) が入る東京ビッグサイトと選手村 (勝どき) のほぼ中間に位置し、有明アリーナや有明体操競技場などの競技会場が集積。また会場近隣 (夢の大橋 有明側) に聖火台の設置がされる。



* 引用 : <https://www.google.com/maps/search/オリンピック会場/>

会場案内



武蔵野大学 有明キャンパス

〒135-8181 東京都江東区有明三丁目3番3号



敷地面積

約17,012.18㎡

在籍学生数

9,324名（11学部19学科計）

学部（11学部19学科計）

- ・データサイエンス学部 ・経営学部 ・グローバル学部
- ・経済学部 ・法学部 ・教育学部 ・看護学部
- ・工学部 ・薬学部 ・人間科学部 ・文学部



路線	最寄駅	アクセス
りんかい線	国際展示場駅	徒歩7分
ゆりかもめ	東京ビッグサイト駅	徒歩6分
JR各線 新幹線・在来線、東京メトロ	東京駅 (丸の内南口)	5番乗場より都営バス (都05系統「東京ビッグサイト」行き) 約30分「武蔵野大学前」下車すぐ
	東京駅 (八重洲南口)	10番乗場より都営バス (東16系統「東京ビッグサイト」行き) 約30分「武蔵野大学前」下車すぐ

会場ゾーニング（案）

※詳細については、8月27日（火）に、八芳園にて開催される「2020ホストタウン・ショールーム」でご案内いたします。

DISCOVERY ディスカバリーゾーン

持続的活動に向けた多様な
アイデアが集まる場
【時間】11時から23時予定

COMMUNICATION

コミュニケーションゾーン

ホストタウンがこれまで行ってきた様々な
活動を発表する場
【時間】11時から20時予定



FESTIVAL フェスティバルゾーン

各国・各ホストタウンのエンタテインメント
発表の場（屋外想定）
【時間】18時から23時予定

MATCHING マッチングゾーン

賛助会員を中心としたゾーン
【時間】11時から20時予定

「復興ありがとうホストタウン」の常設展を設置予定

一生に1度の体験の共有ができる オリンピック・パラリンピックは世界最高のホスピタリティプログラム

市内関係者や相手国関係者のMeeting Pointとして活用



世界中からの来場者に地域の魅力を発信するホストタウンのPRの活動拠点として活用



相手国やホストタウンの文化体験コーナーとして活用





2020 ホストタウン・ハウス

2020 HOST TOWN HOUSE

1号館：コミュニケーション・ゾーン

出展要項 [概要版]

出展概要

出展対象

- ・ホストタウン登録自治体
- ・一般社団法人 ホストタウンアピール実行委員会会員

申込み

ホストタウン自治体単体でのお申込み

- 1) 内閣官房オリパラ推進本部がホストタウンとして登録した自治体に限ります
- 2) (一社)ホストタウンアピール実行委員会の会員に限ります。

ホストタウン自治体を中心とする団体でのお申込み

- 1) 1部屋利用の場合には、ホストタウン自治体を中心とした団体でのホストタウンのお申込みを受け付けます。
- 2) お申込みの代表者は、ホストタウン自治体に限ります。
- 3) 団体を構成するメンバーは、(一社)ホストタウンアピール実行委員会の会員に限りますので、各区分に応じた会員登録をお願いいたします。
- 4) 各部屋の利用に関して、企業からの協賛等を独自で展開することは、問題ございませんが、(一社)ホストタウンアピール実行委員会の賛助会員としてご登録をお願いいたします。

※賛助会員10万円/年

会場 【1号館】

- ・2F 5部屋 201/202/203/204/205
- ・3F 5部屋 301/302/303/304/305
- ・4F 5部屋 401/402/403/404/405
- ・5F 7部屋 502/503/504/506/507/508/509

期間設定

オリンピック期間

- ・第1期：4日間 7月22日（水）～7月25日（土）
- ・第2期：4日間 7月26日（日）～7月29日（水）
- ・第3期：4日間 7月30日（木）～8月 2日（日）
- ・第4期：4日間 8月 3日（月）～8月 6日（木）
- ・第5期：4日間 8月 7日（金）～8月10日（月）

パラリンピック期間

- ・第1期：4日間 8月23日（日）～8月26日（水）
- ・第2期：4日間 8月27日（木）～8月30日（日）
- ・第3期：4日間 8月31日（月）～9月 3日（木）
- ・第4期：4日間 9月 4日（金）～9月 7日（月）

開場時間

- 出展者準備 終日： 8：00～10：30（予定）
一般開場 終日： 11：00～20：00（予定）
出展者準備 終日： 20：00～21：30（予定）

その他

[物販・飲食] 基本的に可能ですが、販売品目、提供品目等の詳細は、別途要相談。※江東区保健所のルールに基づきます

出展スペース

1部屋を部屋の規模に応じて4区分、8区分で利用いただきます。
(複数申込可能)

基本セットの利用は、相手国1国につき、1小間・1期間となります。

出展スペース
【基本セット】

単位：1小間

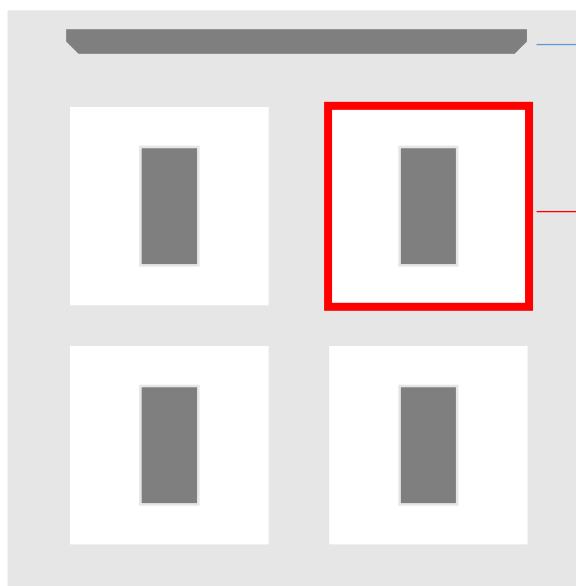

テーマ展示

出展スペース
(1小間)

約13㎡
W3,600mm
D3,600mm
天井高 2,100mm

1部屋をまるごと利用いただけます。(複数申込可能)

部屋の規模に応じて2タイプを用意しています。

※装飾・造作は指定業者になります

出展スペース
【1部屋利用】

単位：1部屋



出展スペース
(1部屋)

2タイプ
約80㎡
約150㎡

1小間 500,000円/4日間（税別）

ホストタウンが持っている映像・写真・展示物をお預かりしそれをより魅力的に展示しPRするプラン。同部屋で統一の展示方法にすることで、部屋全体をワクワクとする空間に演出し、魅せる展示へとプロデュースいたします。

出展料 基本仕様

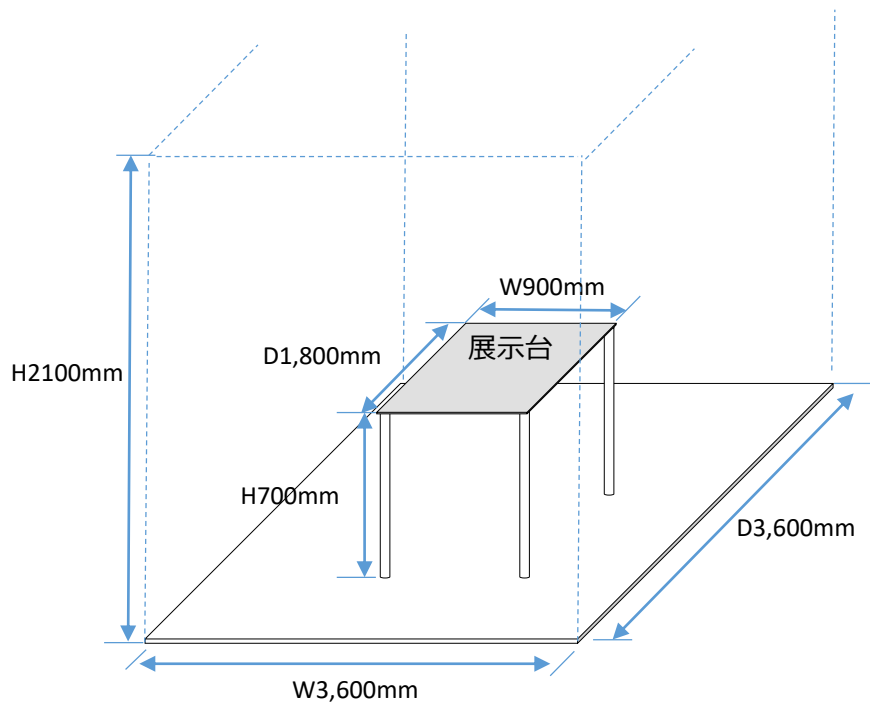

【出展料に含まれるもの】

- ・スペース 約13㎡ W3,600×D3,600×H2,100mm
- ・展示台 W1,800×D900×H700mm
- ・説明ボード
- ・POP（データ支給）
- ・Wi-Fi環境
- ・コンセント（2口1個）
- ・電気使用料金

※新たなコラボメニューの開発

- ・メニューの開発は、（一社）ホストタウンアピール実行委員会
主幹会員の八芳園よりご提案いたします

【禁則事項】

- ・相手国との交流に関連性のないものの展示は出来ません。

基本セット 展開例



1 部屋利用

1部屋：80㎡クラス

2,000,000円/4日間（税別）

1部屋：150㎡クラス

4,000,000円/4日間（税別）

1部屋まるごと利用するプランです。部屋の規模に応じて2タイプを用意しました。

※展示会におけるスペース渡しになります

※装飾・施工は指定業者となります

※ケータリング利用の際は指定業者となります

出展料 基本仕様

【出展料に含まれるもの】

- ・スペース 2タイプ 約80㎡ / 約150㎡
- ・Wi-Fi環境
- ・コンセント（2口1個）
- ・電気使用料金

※テーマ展示・装飾レイアウトの作成・提案

※新たなコラボメニューの開発

**・メニューの開発は、（一社）ホストタウンアピール実行委員会
主幹会員の八芳園よりご提案いたします**

- ・学生ボランティアスタッフ

【禁則事項】

- ・相手国との交流に関連性のないものの展示は出来ません。

1部屋利用 展開例（1）

《ルームイメージ A》



部屋全体を相手国の文化に合わせて装飾し、相手国文化の体験空間を創出。ここで、提供された食材は、各地域の特産品や相手国の特産品を組み合わせたオリジナルスイーツ。これまでのホストタウン交流の様子はiPadを使用し、動画で紹介。地域と相手国の文化を組み合わせ、ユニークな空間を創出・演出することによって一般来場者や招待者などにも特別なホスピタリティ体験を味わっていただき、大会後の新たな交流を予感させる空間として展開された。

《ルームイメージ B》



ホストタウン交流の成果を発表するセミナーエリアや、ポスターの展示のほか、相手国の特産品に加えて、地域の特産品などを展示。セミナーエリアでは、地域の伝統芸能などが、地元の高校生や相手国の方々が中心となって展開された。

相手国とのコラボメニュー開発

新たなコラボメニューの開発提案は、基本セットに含まれます。

新たなコラボメニューの開発例

2020ホストタウン・ハウス 記者発表会



出展のお申込みに関して

- 1) 2020 ホストタウン・ハウス Communication Zone への出展は、内閣官房東京オリンピック・パラリンピック推進本部事務局にホストタウンとして登録されている自治体様のみ申込みいただけます。
- 2) また、出展の際には一般社団法人ホストタウンアピール実行委員会の会員にご入会いただきますので、予めご理解のほど、よろしくお願い申し上げます。
- 3) 別紙の出展申込書では、「出展を申込み」と「出展を検討している」のいずれかを選択いただけます。「出展を申込み」にて、お申込みの場合は本申込として、先着順にて優先的に配置を検討いたします。「出展を検討している」にてお申込みの場合は、仮申込として受付いたします。本申込の際には、「出展を申込み」を選択のうえ、再度お申込みください。
- 4) 2019年8月27日（火）に八芳園（東京都港区白金台1-1-1）にて開催される「2020 ホストタウン・ハウス ショールーム」にてイベントの詳細をご案内申し上げます。
- 5) 2019年8月28日（水）以降は、「出展を申込み」の本申込のみ受け付けいたします。
- 6) 2019年10月31日（木）が、出展の本申込期間となります。
- 7) 2019年12月上旬に出展決定の予定です。出展決定後のキャンセルについては出来ませんので予めご了承ください。
- 8) 2019年12月の出展決定後、出展をお申込みの皆様は（一社）ホストタウンアピール実行委員会より出展料等の請求書を発行いたします。
- 9) 出展料のお支払いについては、別途発行する請求書にて2020年5月末日までに必ずお支払いください。出展枠・部屋数には限りがございます。出展希望日程についてご希望に添えない場合もございますので、予めご了承ください。
- 10) 会場の施工・装飾については、（一社）ホストタウンアピール実行委員会指定事業者が行います。施設の壁等躯体への装飾は、壁面を傷つける恐れがありますので、（一社）ホストタウンアピール実行委員会が指定する施工・ケータリング事業者以外の立ち入り等は出来ませんので予めご了承ください。
- 11) 出展の検討にあたり、2020ホストタウン・ハウスの活用方法やレイアウト・装飾・予算などの提案が必要な場合には、（一社）ホストタウンアピール実行委員会 事務局（info@ml.hosttown.jp）までお問合せください。
- 12) また、1部屋利用の場合には、複数のホストタウンでのお申込みも可能です。
- 13) 複数のホストタウンでのお申込みの場合、出展料の請求分割等をご希望の場合は、「その他の要望等」の欄にご記入をお願いします。請求分割をご希望される場合、請求書は申込代表者宛てにまとめてお送りいたしますので、予めご了承ください。
- 14) 各部屋の利用に関して、企業からの協賛等を独自で展開することは、問題ございませんが、協賛される企業等は（一社）ホストタウンアピール実行委員会の会員登録（賛助会員 年会費10万円/年）をお願いいたします。
- 15) 2020 ホストタウン・ハウスの活用方法がわからない場合には、（一社）ホストタウンアピール実行委員会にてサポートさせていただきますので、事務局までご相談ください。
- 16) 賛助会員等の中から、各ホストタウンとの連携等を希望がある場合は、都度メールマガジンなどでご紹介させていただきます。

出展に関するスケジュール及び問い合わせ

スケジュール

月日	内容
2019年	
6月中旬～下旬	・出展要項（概要版）送付 ・出展募集開始
7月下旬	・ポータルサイト（プラットフォーム）サービスイン
8月27日 会場：八芳園	・CREATE CULTURE（仮称）2020ホストタウン・ハウス ショールーム 2020ホストタウン・ハウス 詳細発表
10月末	・出展者募集締切予定
12月上旬	・出展者決定予定
2020年	
2月下旬	・2020ホストタウン・ハウス 出展者説明会
5月末日	・2020ホストタウン・ハウス 出展料支払期限
6月中旬～	・出展者へ各種ツール送付

※スケジュールは、一部変更になる場合がありますので予めご了承ください。

問い合わせ 他

主催者事務局	一般社団法人ホストタウンアピール実行委員会 事務局 担当：川部・岡本・池田 E-mail：info@ml.hosttown.jp Tel:03-5348-3502 Fax:03-5348-2704 土日祝日を除く10：00-18：00
住所	〒160-0023 東京都新宿区西新宿7丁目5番25号 西新宿プライムスクエア16F 東武トップツアーズ株式会社 営業推進部内
指定業者	【指定装飾・施工・ケータリング事業者】 株式会社八芳園 【指定広告・旅行会社】 東武トップツアーズ株式会社 各支店

